

# RADIONICA MODELARSTVO – MAKETARSTVO DPTK Zagreb

14.04.2026. , OŠ Jure Kaštelana

---

***Radni zadatak***

***ŠTOKRLIN – STOLAC BEZ NASLONA***



Maja Maslov, OŠ Antuna Branka Šimića

Andrea Eberling Brkljačić, OŠ Tituša Brezovačkog

# POTREBAN MATERIJAL :

---

- **balza 240 x 100 x 2 mm 1 kom**
- **ljepilo za drvo - DRVOFIKS**

# POTREBAN ALAT I PRIBOR:

---

- ✓ pribor za tehničko crtanje i kemijska olovka – plava
- ✓ modelarski nožić – skalpel
- ✓ metalno ravnalo
- ✓ kvačice za rublje ili neke druge (kao pomoć pri lijepljenju)
- ✓ krep traka širine 20 – 30 mm kao pomoć pri lijepljenju
- ✓ brusni papir raznih granulacija (280 i finije)
- ✓ brusni papir granulacije 180 ili više, učvršćen na daščici
- ✓ podloga za rad
- ✓ džepne maramice (za brisanje ljepila)
- ✓ zaštitne rukavice
- ✓ jednokratna medicinska maska za lice (za natjecatelje osjetljive na prašinu pri brušenju balze).

# Radionički crtež dijelova (pozicija)

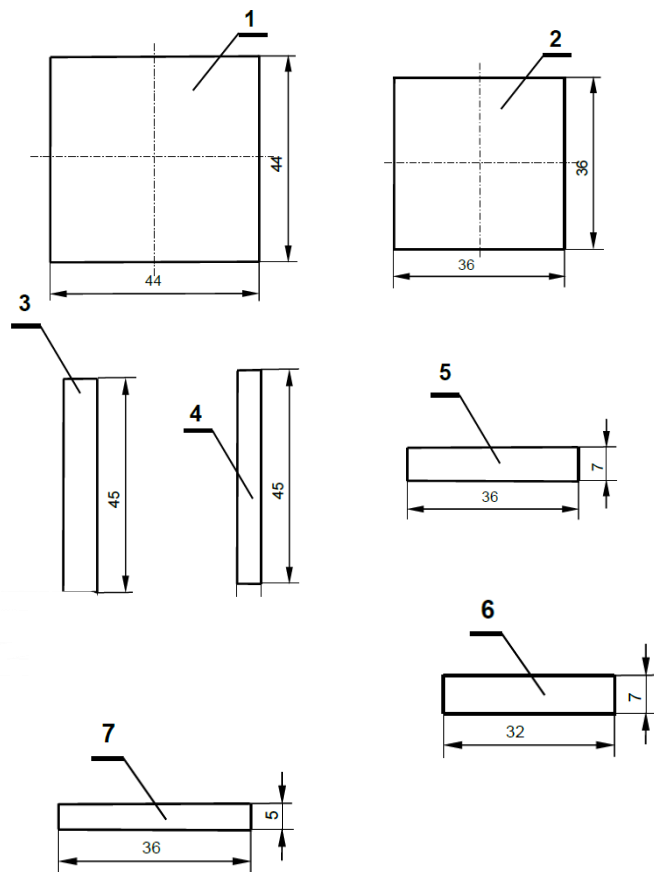

7	Prečka između nogu stolca	2	balza debljine 2 mm
6	Letvica konstrukcije stolca – kraća	2	balza debljine 2 mm
5	Letvica konstrukcije stolca – duža	2	balza debljine 2 mm
4	Letvica noge stolca – uža	4	balza debljine 2 mm
3	Letvica noge stolca – šira	4	balza debljine 2 mm
2	Kvadratno ojačanje sjedala	1	balza debljine 2 mm
1	Sjedalo	1	balza debljine 2 mm
Pozicija	Naziv pozicije	Kom.	Materijal
M 1:1	ŠTOKRLIN-STOLAC BEZ NASLONA		

# Prikaz pojedinačno sastavljenih pozicija i cjelokupno sastavljene tvorevine

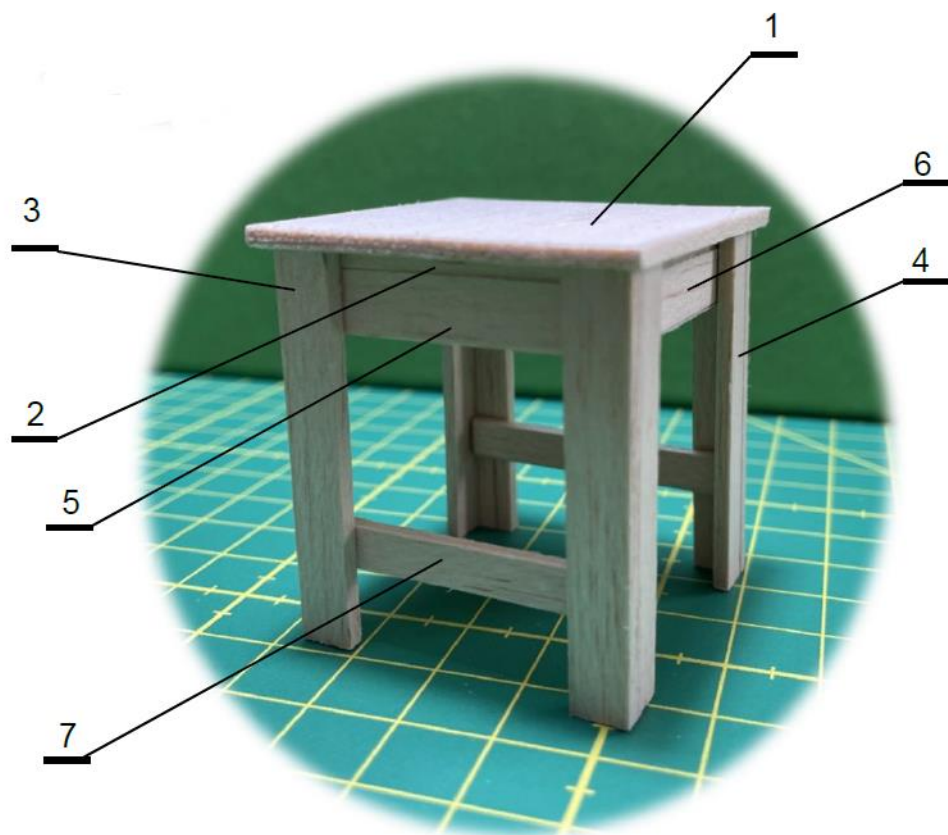

Kvadratno ojačanje sjedala 2 1 sjedalo

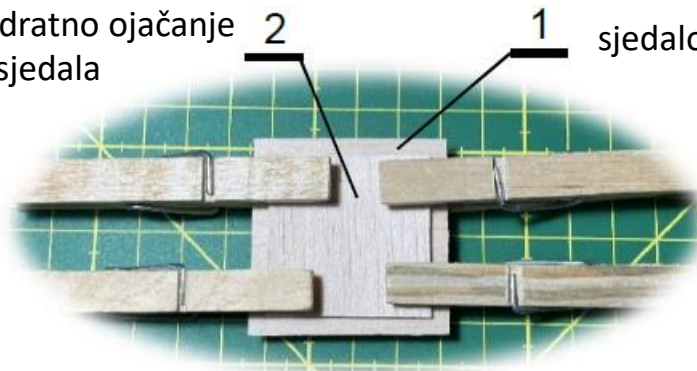

Letvica konstrukcije stolca – duža

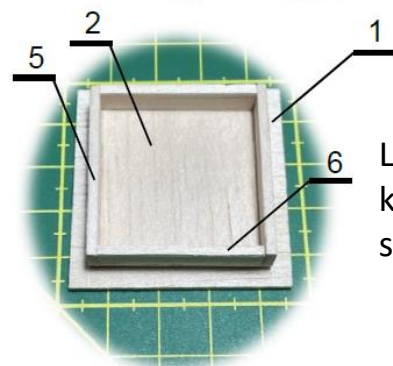

Letvica noge stolca – šira 3 4 Letvica noge stolca – uža

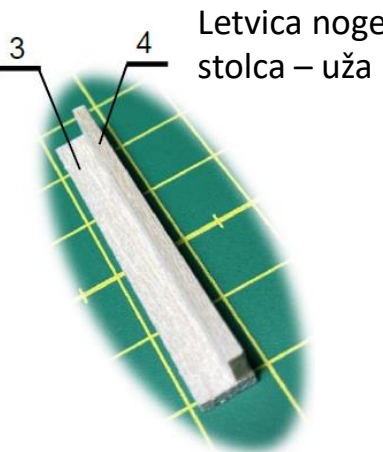

Letvica konstrukcije stolca – kraća

# OPERACIJSKA LISTA

**UPOZORENJE:** U RADU POSEBNO PRIPAZITI NA OŠTRE I ŠILJATE DIJELOVE I ALATE TE PRIMIJENITI SVE POTREBNE MJERE ZAŠTITE.

**Pri upotrebi skalpela i škara posebno pripazite na mjere zaštite na radu.**

Ako Vam je ostalo dovoljno vremena, od ostatka materijala dodajte neke nove elemente kako biste poboljšali funkcionalnost ili izgled tvorevine.

**UPOZORENJE: U RADU POSEBNO PRIPAZITI NA OŠTRE I ŠILJATE DIJELOVE I ALATE TE PRIMIJENITI SVE POTREBNE MJERE ZAŠTITE.**

## Operacijska lista

REDOSLIJED I NAZIV RADNIH OPERACIJA	POTREBAN PRIBOR I ALAT	OPIS RADA I NAPOMENE
1. O crtavanje pozicija (dijelova tvorevine)	- pribor za tehničko crtanje	Pažljivo o crtajte pozicije (dijelove) na balzu prema mjerama u radioničkom crtežu. Dužu stranicu pozicije obvezno o crtajte uzdužno godovima balze. Iskoristite rubove materijala za početak crtanja pozicija te ih crtajte jednu do druge da vam bude lakše i brže. Pripazite da za poziciju koja je sastavljena od više komada nacrtate dovoljan broj komada.
2. Izrezivanje pozicija (dijelova tvorevine)	- modelarski nožić - metalno ravnalo ili trokut - brusni papir - podloga za rad	Pažljivo izrežite sve pozicije. Prema potrebi ih pobrusite. <b>Pri upotrebi skalpela posebno pripazite na mjere zaštite na radu.</b>
3. Sastavljanje pozicija u cjelinu	- ljepilo za drvo - krep traka - kvačice za rublje - brusni papiri - podloga za rad	<ol style="list-style-type: none"><li>1. Pažljivo zalijepite poziciju 2 (ojačanje) na poziciju 1 (sjedalo) tako da razmaci od rubova budu jednaki sa svake strane (prikazano na slici sastavljenih pozicija). Učvrstite ih kvačicama ili krep trakom i ostavite da se osuše.</li><li>2. Zalijepite pozicije 4 (letvice nogu stolca – uže) na pozicije 3 (letvice nogu stolca – šire) kao što je prikazano na slici sastavljenih pozicija te ih ostavite da se osuše.</li><li>3. Zalijepite pozicije 5 i 6 (letvice konstrukcije stolca) na poziciju 2 kao što je prikazano na slici sastavljenih pozicija te ostavite da se malo osuše.</li><li>4. Zalijepite noge stolca na konstrukciju stolca prema prikazu cjelokupno sastavljene tvorevine te ostavite da se malo osuše.</li><li>5. Zalijepite prečke stolca prema prikazu cjelokupno sastavljene tvorevine te ostavite da se malo osuše.</li><li>6. Na kraju još sve pobrusite finim brusnim papirom i provjerite funkcionalnost – stoji li ravno na podlozi ili se klima i sl.</li></ol> <p><b>Pripazite na urednost i preciznost pri radu.</b></p>
4. Poboľšanja i izrada dodatnih elemenata	- pribor za tehničko crtanje - škare - modelarski nožić - metalno ravnalo - podloga za rad - ljepilo	Ako Vam je ostalo dovoljno vremena, od ostatka materijala dodajte neke nove elemente kako biste poboljšali funkcionalnost ili izgled tvorevine. Za to ćete dobiti posebne bodove (do 2 boda).  <b>Pri upotrebi skalpela i škara posebno pripazite na mjere zaštite na radu.</b>

Evaluacijski obrazac:  
Modelarstvo/Maketarstvo - radio  
nica za učitelie

